

## Aparcamiento asistido

### Aparcamiento asistido – cuadro general de componentes

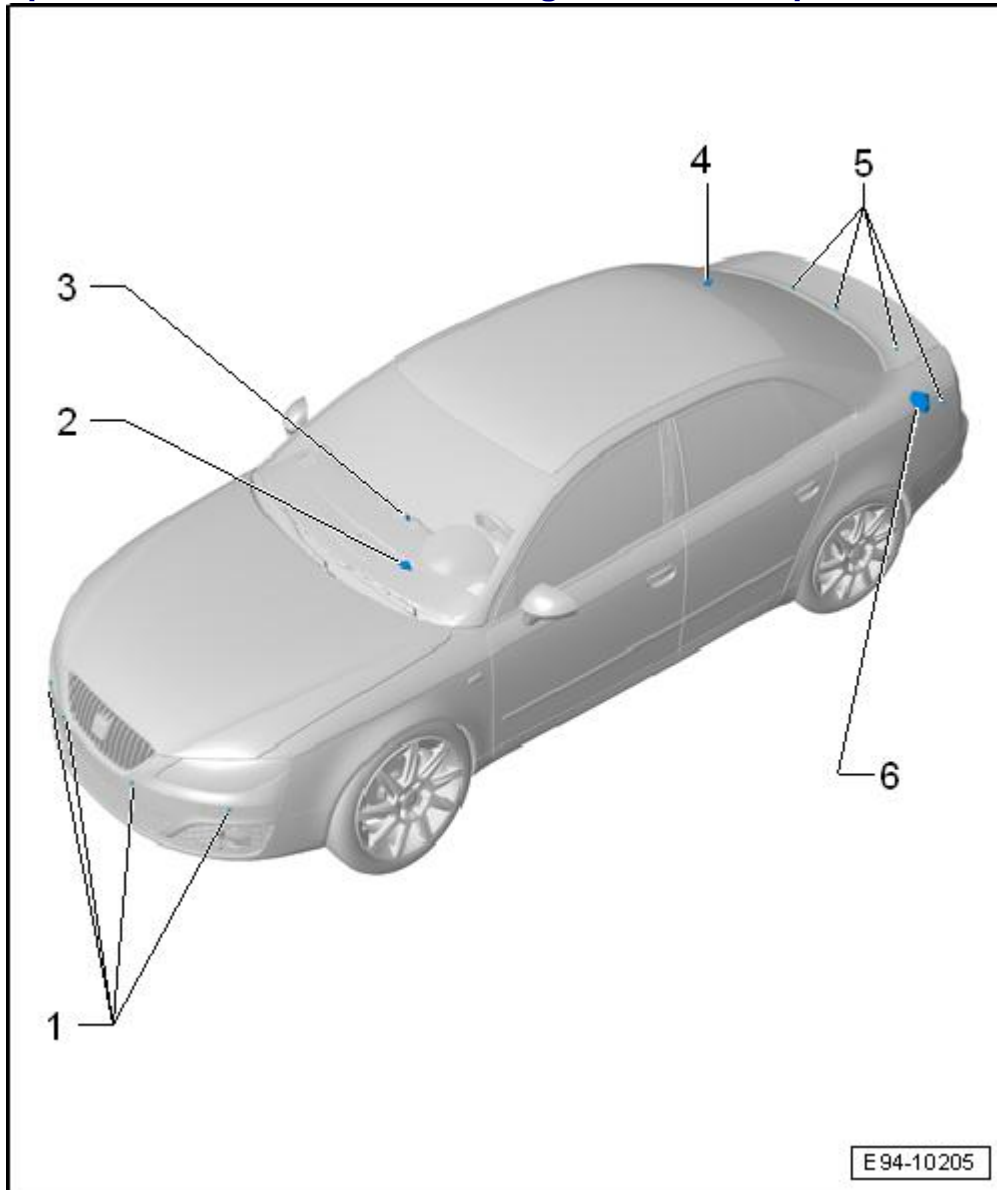

- 1 - Sensor para el aparcamiento asistido
  - En el paragolpes delantero
  - Sólo con aparcamiento asistido de 8 canales
  - Desmontar y montar → **Capítulo**
- 2 - Zumbador de aviso para el aparcamiento asistido delantero -H22-
  - Sólo con aparcamiento asistido de 8 canales
  - Detrás del portaobjetos del lado del conductor
  - Desmontar y montar, vehículos → **Capítulo**
  - Desmontar y montar, vehículos con Start/Stop → **Capítulo**
- 3 - Pulsador del aparcamiento asistido -E266-
  - Sólo con aparcamiento asistido de 8 canales
  - Con iluminación para el interruptor del aparcamiento asistido -L117-
  - Con testigo integrado de control para el aparcamiento asistido -K136-
  - Lugar de montaje → **fig.**
- 4 - Zumbador de aviso para el aparcamiento asistido trasero -H15-

Berlina:

- Debajo de la bandeja posterior
- Desmontar y montar → **Capítulo 5** - Sensor para el aparcamiento asistido
- En el paragolpes trasero
- Sólo con aparcamiento asistido de 8 canales
- Desmontar y montar → **Capítulo 6** - Unidad de control para el aparcamiento asistido -J446-
- En la parte trasera izquierda del maletero, debajo del revestimiento lateral
- Desmontar y montar → **Capítulo**

Lugar de montaje del pulsador del aparcamiento asistido - E266-  
En la regleta de conmutador es de la consola central - flecha-  
Desmontar y montar → **Capítulo**

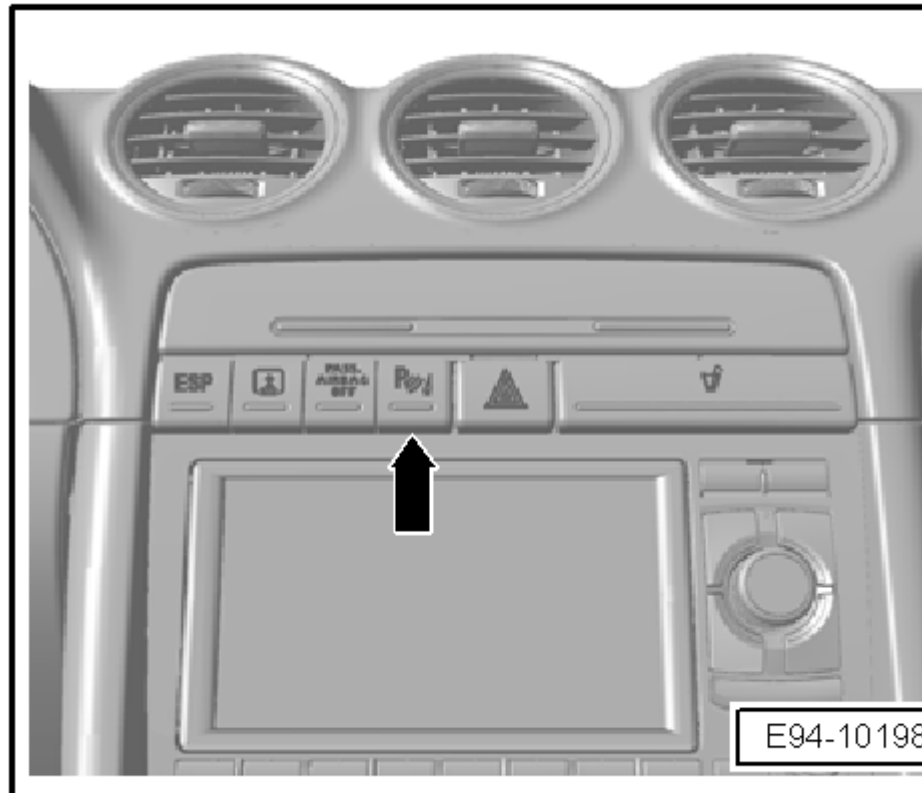

### **Unidad de control para el aparcamiento asistido -J446-: desmontar y montar**

Desmontar

- Desconectar el encendido, apagar todos los consumidores eléctricos y extraer la llave de contacto.
- Lugar de montaje: Parte trasera izquierda, en la
  - ◆ pared posterior del maletero, por debajo del grupo óptico trasero
- Desmontar el revestimiento lateral izquierdo del maletero →Grupo de rep.70.
- Desenroscar los tornillos - flechas- y retirar el soporte base -1-.

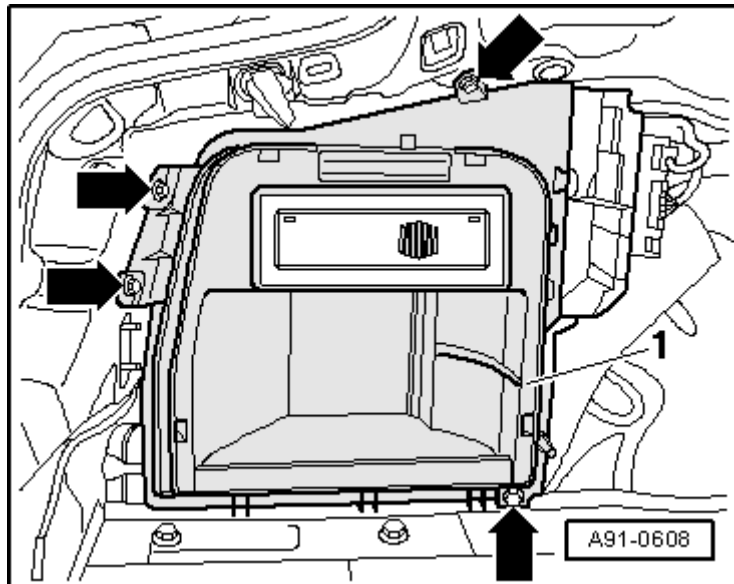

- Desacoplar los conectores eléctricos y los cables de antena en el lado trasero del interfaz para sistema de navegación -R94--pos. 1-.



Aviso  
Ignorar la pos. -2-.

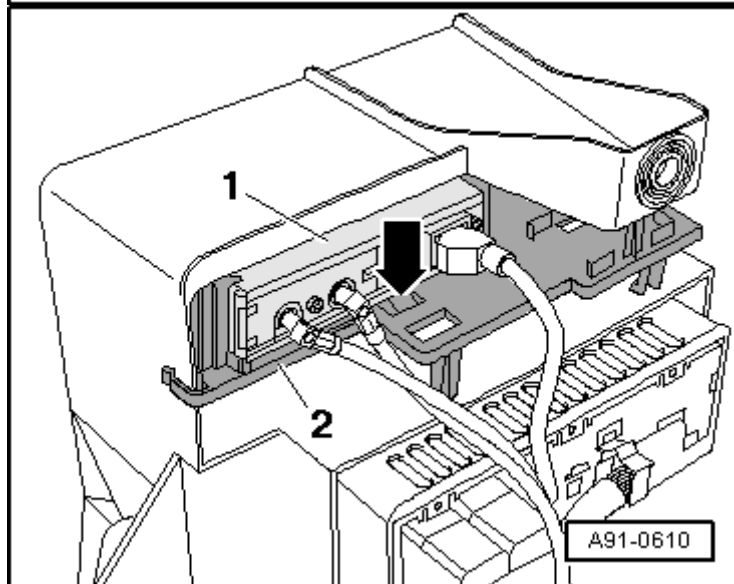

Todos:

- Separar los conectores eléctricos -2- y -3-.
- Desenroscar los tornillos - flechas-.
- Retirar la unidad de control de aparcamiento asistido - J446--pos. 1-.

Montar

El montaje se realiza en orden inverso de operaciones.

Par de apriete

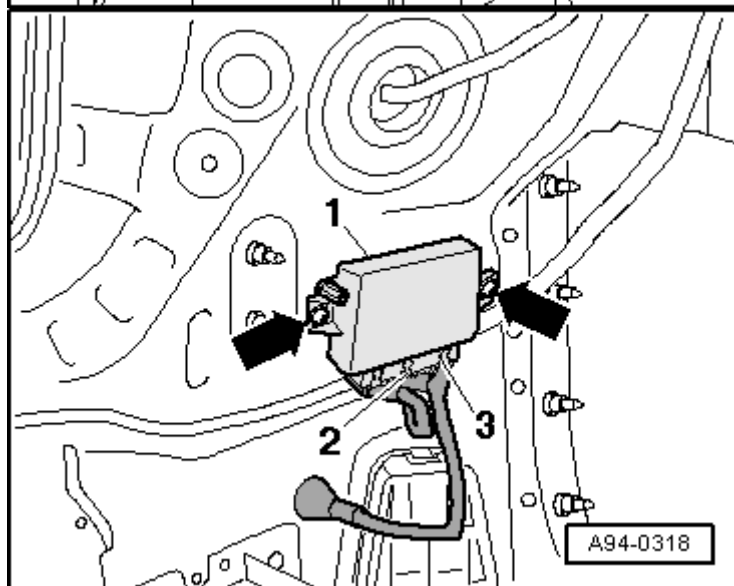

Componente

Nm

## Zumbador de aviso para aparcamiento asistido delantero -H22- : Desmontar y montar (aparcamiento asistido de 8 canales)

### Desmontar

- Desconectar el encendido, apagar todos los consumidores eléctricos y extraer la llave de contacto.
- ◆ Lugar de montaje: Delante, en el travesaño para el tablero de instrumentos, en el vano reposapiés lado conductor
- Desmontar el portaobjetos del lado del conductor →Grupo de rep.68.
- Separar el conector eléctrico -flecha-.
- Desenroscar el pasador roscado -1- de los clips expandibles con un destornillador TORX.
- Retirar el zumbador de aviso.

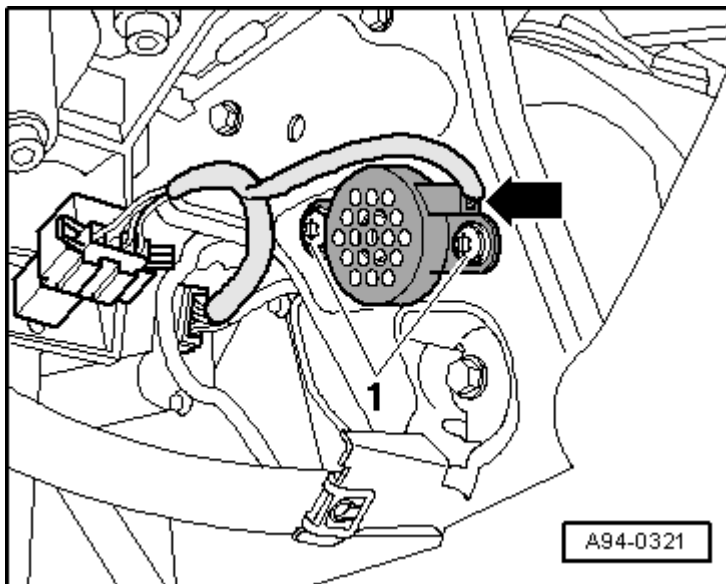

### Montar

El montaje se efectúa en orden inverso, teniendo en cuenta lo siguiente:

- Introducir a presión los pasadores roscados en los clips expandibles.
- Montar el portaobjetos del lado del conductor →Grupo de rep.68.

## Zumbador de aviso para aparcamiento asistido delantero -H22- vehículos con Start/Stop: Desmontar y montar

### Desmontar

- Desconectar el encendido, apagar todos los consumidores eléctricos y extraer la llave de contacto.
- ◆ Lugar de montaje: en el soporte del Estabilizador de tensión -J532-, en el travesaño para el tablero de instrumentos, en el vano reposapiés lado conductor



**¡PELIGRO!**

Si el vehículo va equipado con airbag de rodilla, desembornar batería → **Capítulo**.

- Desmontar el portaobjetos del lado del conductor →Grupo de rep.68.

- Separar el conector eléctrico -2-.
- Liberar el altavoz -1- presionando la patilla - flecha- de sujeción.
- Extraer el altavoz -1- del soporte.

Montar

El montaje se efectúa en orden inverso.

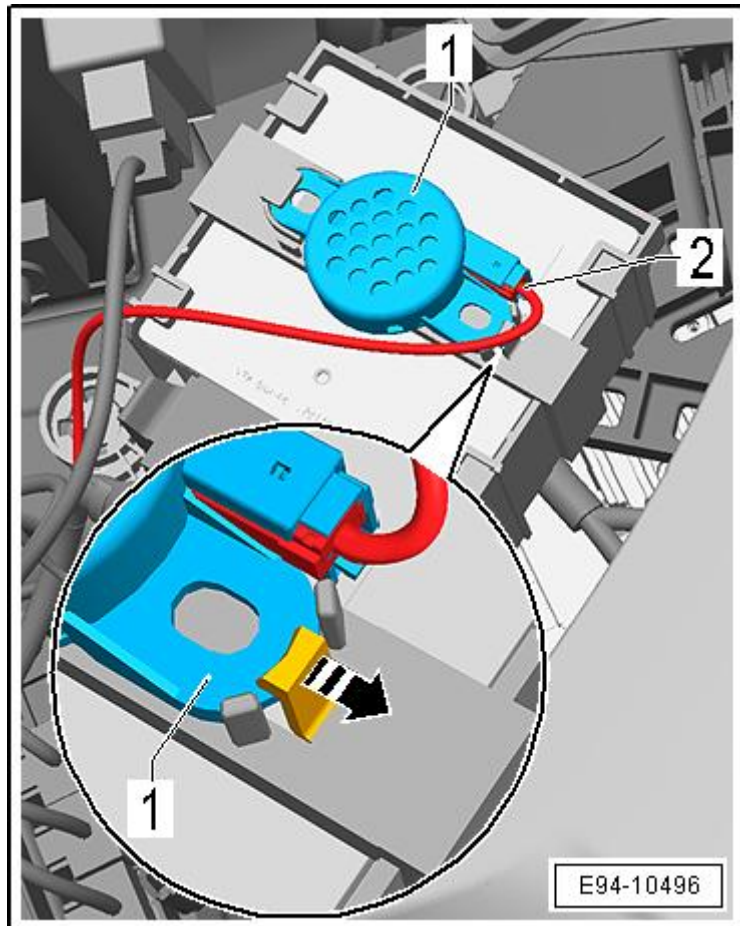

### Zumbador de aviso de aparcamiento asistido trasero -H15- : desmontar y montar

Desmontar

- Desconectar el encendido, apagar todos los consumidores eléctricos y extraer la llave de contacto.
- ♦ Lugar de montaje: Detrás a la derecha, debajo de la bandeja posterior.
- Desmontar la bandeja trasera → Grupo de rep.70.
- Separar el conector eléctrico.
- Desenroscar el pasador roscado 1 de los clips expandibles con un destornillador TORX.

- Extraer hacia arriba el zumbador de aviso -flecha- de la pared separadora del maletero.

**Montar**

El montaje se efectúa en orden inverso, teniendo en cuenta lo siguiente:

- Introducir a presión los pasadores roscados en los clips expandibles.
- Montar la bandeja trasera →Grupo de rep.70.

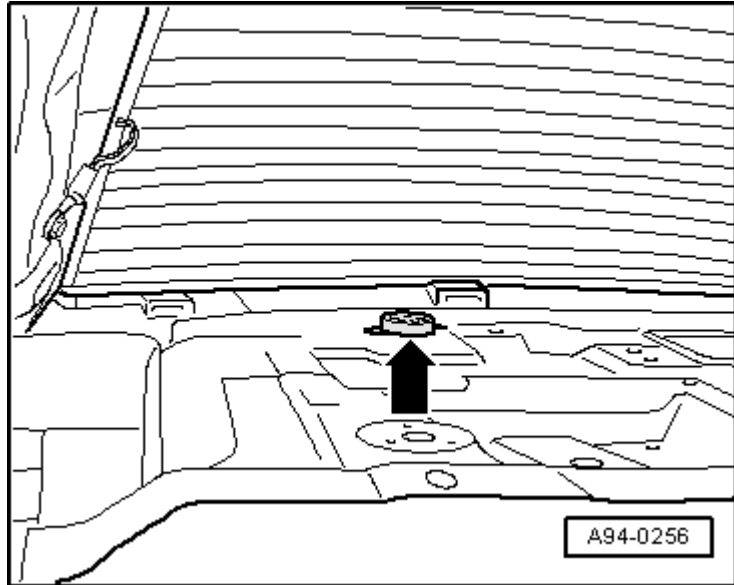

**Transmisor para aparcamiento asistido delantero: desmontar y montar**

**Desmontaje**

- Desconectar el encendido, apagar todos los consumidores eléctricos y extraer la llave de contacto.
- Lugar de montaje: En el protector del paragolpes - flechas-

Transmisor exterior sin intercooler/radiador adicional:

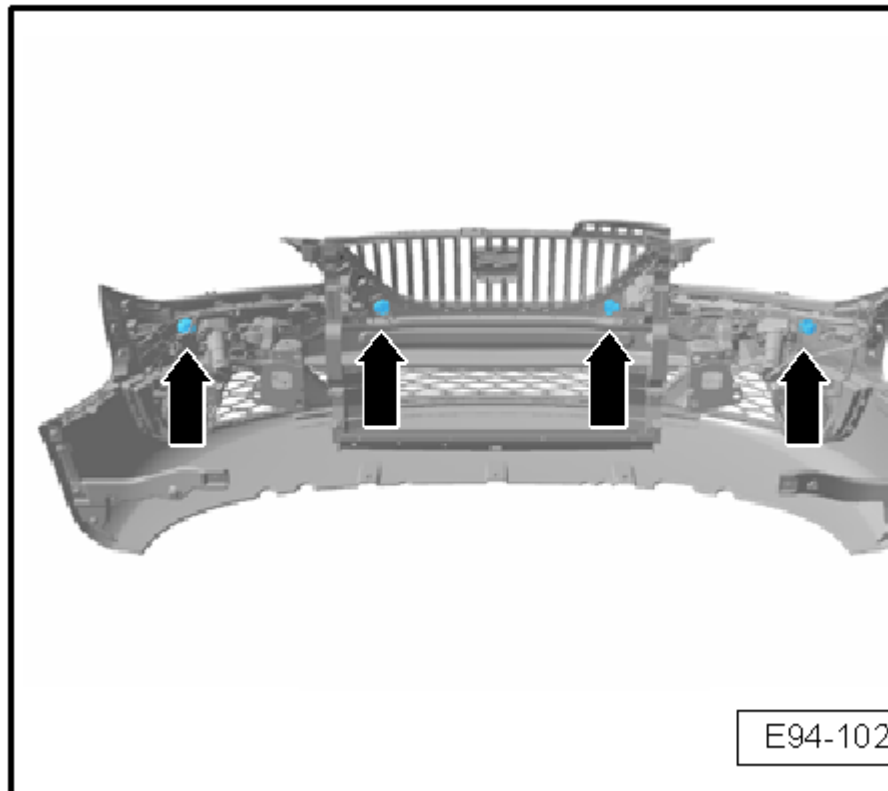

- Soltar los tornillos y los cierres rápidos -1- y -2- y retirar el aislamiento acústico delantero.

Transmisor exterior (vehículos con intercooler/radiador adicional):

- Desmontar la cubierta del parachoques delantero →Grupo de rep.63.

Transmisor interior:

- Desmontar la cubierta del parachoques delantero →Grupo de rep.63.
- Desmontar la parrilla del radiador →Grupo de rep.63.

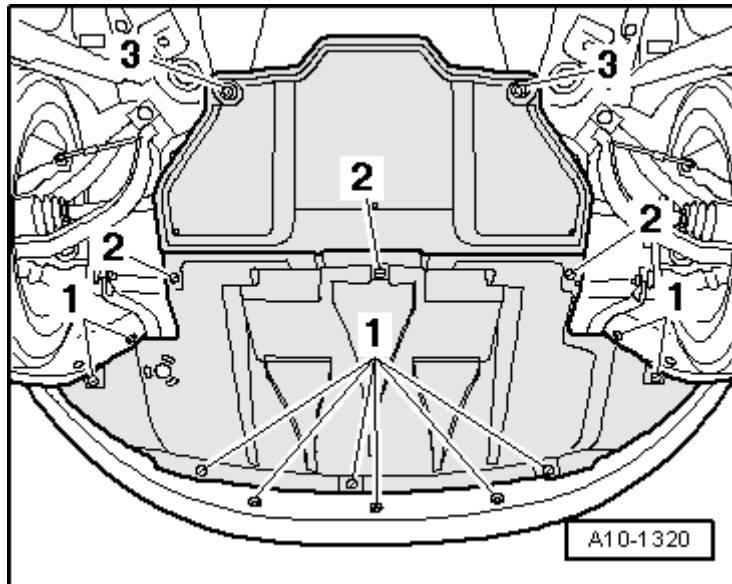

Todos:

- Desacoplar el conector eléctrico -1- en el sensor.
- Oprimir los dos salientes de encastre hacia un lado - flechas- y empujar el sensor -2- desde el exterior hacia el interior.

Montar

El montaje se efectúa en orden inverso, teniendo en cuenta lo siguiente:

Transmisor exterior (vehículos con intercooler/radiador adicional):

- Montar la cubierta del paragolpes delantero →Grupo de rep.63.

Transmisor interior:

- Montar la cubierta del paragolpes delantero →Grupo de rep.63.
- Montar la parrilla del radiador →Grupo de rep.63.

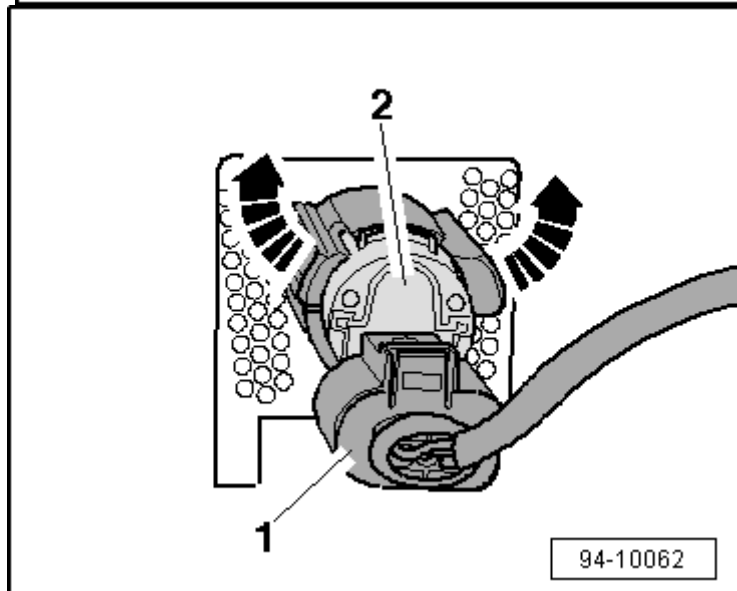

## Transmisor para aparcamiento asistido trasero: desmontar y montar

Desmontaje

Desconectar el encendido, apagar todos los consumidores eléctricos y extraer la llave de contacto.

Lugar de montaje:  
En el protector del paragolpes -flechas-

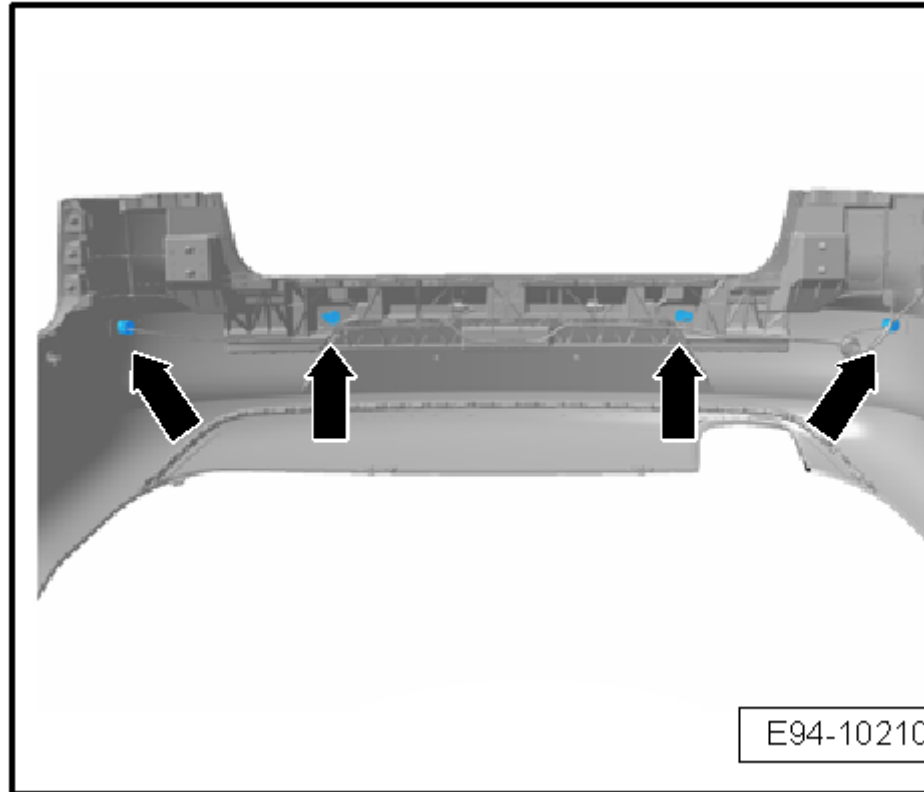

- Desmontar la cubierta del paragolpes trasero → Grupo de rep.63.
- Desacoplar el conector eléctrico -1- en el sensor.
- Oprimir ambos salientes de encastre hacia un lado - flechas- y oprimir el sensor - 2- desde fuera hacia dentro.

Montar

El montaje se efectúa en orden inverso, teniendo en cuenta lo siguiente:

- Montar la cubierta del paragolpes trasero → Grupo de rep.63.

